

KARTA KATALOGOWA KONTENERA



EKOPROMET

Typ

KP-10 ZAMKNIĘTY

Opis

Wersja tylko dla samochodów z załadunkiem bramowym.

Dane techniczne

Wymiary zewnętrzne		
długość L	4000	mm
szerokość S	1920	mm
wysokość H	1610	mm

Grubości blach		
dno	3	mm
boki, daszek	2	mm

Pojemność	10	m ³
-----------	----	----------------

Waga	800	kg
------	-----	----

Ładowność	7000	kg
-----------	------	----

Zabezpieczenie antykorozyjne	Farba podkładowa Farba nawierzchniowa w dowolnym kolorze z palety RAL.	
------------------------------	---	--

Opis dodatkowy

Kłapa uchylna do góry.
Możliwość przystosowania do segregacji.

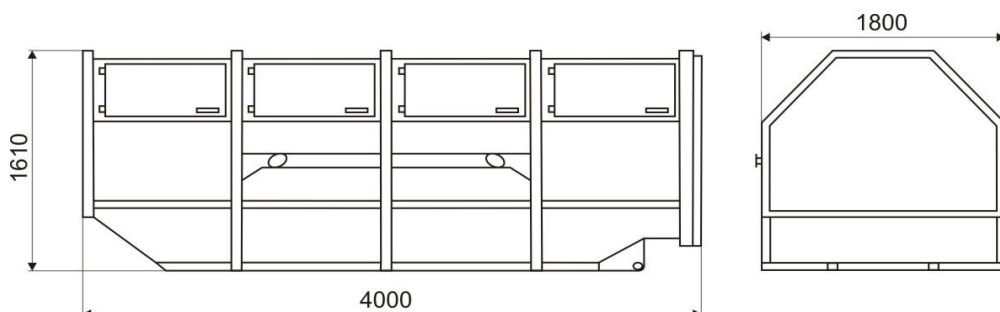

Producent: FPHU EKOPROMET
tel. +48 (18) 33 34 008, +48 501 524299
fax +48 (18) 33 34 764
www.ekopromet.com